

Gerbeur accompagnant 1.0 tonne



BT staxio

Série W

SWE100



Gerbeur accompagnant

Caractéristiques techniques du chariot						SWE100
Identification	1.1	Constructeur				Toyota
	1.2	Modèle				SWE100
	1.3	Traction				Électrique
	1.4	Type d'opérateur				Accompagnant
	1.5	Capacité de charge/charge nominale	Q	kg		1000
	1.6	Distance du centre de gravité	c	mm		600
	1.8	Distance du talon des fourches à l'axe	x	mm		663
	1.9	Empattement	y	mm		1195
	Poids	2.1	Poids, batterie incluse		kg	
2.2		Charge à l'essieu, avec charge, roues motrices/roues stabilisatrices/roues bras-support		kg		350/280/1185
2.3		Charge à l'essieu, sans charge, roues motrices/roues stabilisatrices/roues bras-support		kg		350/230/235
Roues	3.1	Roues motrices/roues stabilisatrices/roues de fourches				Polyurethane
	3.2	Dimensions des roues, avant		mm		Ø230x70
	3.3	Dimensions des roues, arrière		mm		Ø85x95
	3.4	Dimensions roues supplémentaires		mm		Ø125x50
	3.5	Nombre de roues avant/arrière (x = roues motrices)				1x+2/2
	3.6	Empattement roues de bras-support	b ₁₀	mm		550
	3.7	Empattement roues stabilisatrices	b ₁₁	mm		390
Dimensions	4.2	Hauteur, mât abaissé	h ₁	mm		2143 *)
	4.3	Levée libre	h ₂	mm		76 *)
	4.4	Course d'élévation	h ₃	mm		3210 *)
		Hauteur d'élévation	h ₂₃	mm		3300 *)
	4.5	Hauteur, mât déployé	h ₄	mm		3720 *)
	4.8	Hauteur de plateforme (option plateforme)	h ₇	mm		150
	4.9	Hauteur du timon en position de conduite, min./max.	h ₁₄	mm		865/1235
		Hauteur du timon en position de conduite avec plateforme, min./max.	h ₁₄	mm		1055/1235
	4.15	Hauteur, fourches abaissées	h ₁₃	mm		90
	4.19	Longueur totale	l ₁	mm		1831
	4.20	Longueur chariot, talons de fourches inclus	l ₂	mm		683
	4.21	Largeur totale	b ₁	mm		770
	4.22	Dimensions des fourches	s/e/l	mm		60/180/1150 *)
	4.24	Largeur du porte-fourches	b ₃	mm		674
	4.25	Largeur hors tout des fourches	b ₅	mm		570 *)
	4.31	Garde au sol, avec charge, sous le mât	m ₁	mm		27
	4.32	Garde au sol, centre de l'empattement	m ₂	mm		27
4.34.1	Largeur d'allée pour palettes de 800x1200 dans le sens de la longueur	A _{st}	mm		2234	
4.34.2	Largeur d'allée pour palettes de 800x1200 dans le sens de la longueur	A _{st}	mm		2216	
4.35	Rayon de braquage (fourches levées)	W _a	mm		1346	
Performances	5.1	Vitesse de déplacement, avec/sans charge		km/h		6/6
	5.2	Vitesse de levée, avec/sans charge		m/s		0.14/0.28
	5.3	Vitesse d'abaissement, avec/sans charge		m/s		0.38/0.38
	5.8	Pente franchissable maxi, avec/sans charge		%		8/12 ¹⁾
	5.10	Frein de service				Electromagnétique
Moteur électrique	6.1	Puissance nominale du moteur de traction S2 60 min		kW		1.0
	6.2	Puissance nominale du moteur de levage S3 15%		kW		2.2 ²⁾
	6.4	Tension de la batterie, capacité nominale K _s		V/Ah		24/150 *)
	6.5	Poids de la batterie		kg		144 ¹⁾
	6.6	Consommation électrique selon cycle VDI		kWh/h		0,49
		Consommation électrique selon la norme EN16796:2016		kWh/h		0,42
	6.7	Rendement		t/h		36,9
	6.8	Consommation d'énergie par rapport au rendement		kWh/h		0,81
Autres	8.1	Type de commande				Variateur AC

¹⁾ Mesure effectuée selon les standards classiques

²⁾ S3 6%

*) D'autres alternatives sont possibles et donneront des valeurs différentes.

Les données se basent sur des configurations standards : petit compartiment batterie, h₂₃ = 3300 mm Duplex Tele.

Les données se basent sur des configurations standards. Les configurations varient en fonction des valeurs saisies.

Les performances et les dimensions du chariot sont des valeurs nominales soumises à des tolérances de fabrication.

Les matériels et caractéristiques techniques de Toyota Material Handling sont susceptibles d'être modifiés sans préavis.

Dimensions selon compartiment batterie

BT staxio

Dimensions		Compartiment batterie		SWE100		
				Petit	Moyen	Large
1.9	Empattement	y	mm	1195	1252	1302
4.19	Longueur total	l ₁	mm	1831	1888	1938
	sans plateforme		mm	1916/2306	1973/2363	2023/2413
4.20	Longueur totale, talons de fourches inclus	l ₂	mm	681	738	788
	sans plateforme		mm	766/1156	823/1213	873/1263
4.34.1	Largeur d'allée pour palettes de 1000x1200 dans le sens de la largeur	A _{st}	mm	2234	2291	2341
	sans plateforme		mm	2319/2719	2376/2776	2426/2826
4.34.2	Largeur d'allée pour palettes de 800x1200 dans le sens de la longueur	A _{st}	mm	2216	2273	2323
	sans plateforme		mm	2301/2701	2358/2758	2408/2808
4.35	Rayon de braquage (fourches levées)	W _a	mm	1346	1403	1453
	sans plateforme		mm	1431/1831	1488/1888	1538/1938
6.4	Tension de batterie, capacité nominale, Lead-Acid	K ₅	V/Ah	24/150	24/225	24/300
	Tension de batterie, capacité nominale, Li-Ion	K ₅	V/Ah	24/105	-	24/210
6.5	Poids de la batterie, nominal		kg	144	192	248
	Poids de la batterie, min.—max.		kg	139 - 285	139 - 285	139 - 285

Dimensions des mâts

SWE100			Simplex		Duplex Tele			Duplex Tele vue Panoramique		
h ₂₃	Hauteur d'élévation (h ₁₃ +h ₃)	mm	1400	1700	2700	2900	3300	2700	2900	3300
h ₃	Course d'élévation	mm	1310	1610	2610	2810	3210	2610	2810	3210
h ₁	Hauteur, mât abaissé	mm	1825	2125	1848	1948	2148	1843	1943	2143
h ₂	Levée libre	mm	1400	1700	76	76	76	76	76	76
h ₄	Hauteur, mât déployé	mm	1825	2125	3125	3325	3725	3120	3320	3720

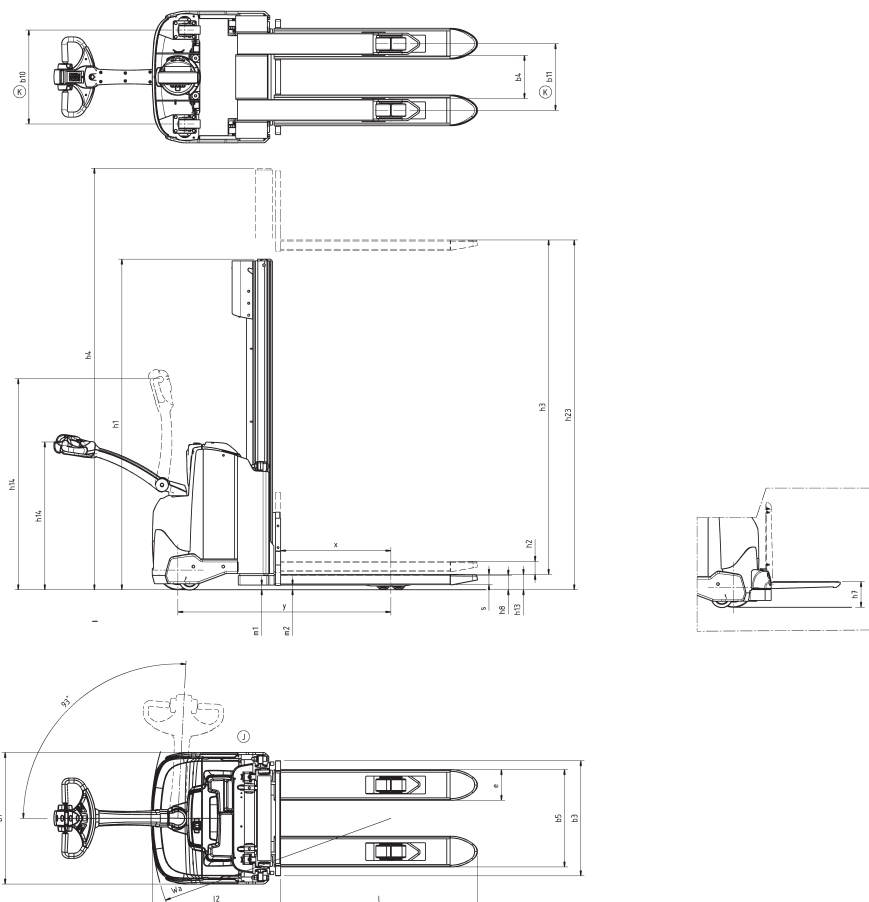

Caractéristiques chariot :

- Système BT Powerdrive
- Commandes par mini-leviers
- Système de freinage électronique
- Contrôle électronique de la vitesse
- Sécurité opérateur
- Compartiments de rangement
- Arrêt automatique
- Click-2-creep (vitesse d'approche par double clics/timon vertical)
- Performances programmables
- Accès facile à la maintenance
- Chargeur intégré (option)
- Plateforme rabattable
- Toyota I_site : système de gestion de flotte chariots (option)
- Huile hydraulique basse température

